

- 高效率透浦風機，FMEG可達75
- 本機取得台灣節能標章
- 本機選用高效率等級馬達
- 本機適用於各種機械製程排風
- 本機適用於各種機械製程所需之冷卻、烘乾
- 泛用於各種集塵機、水洗處理機之後段抽引

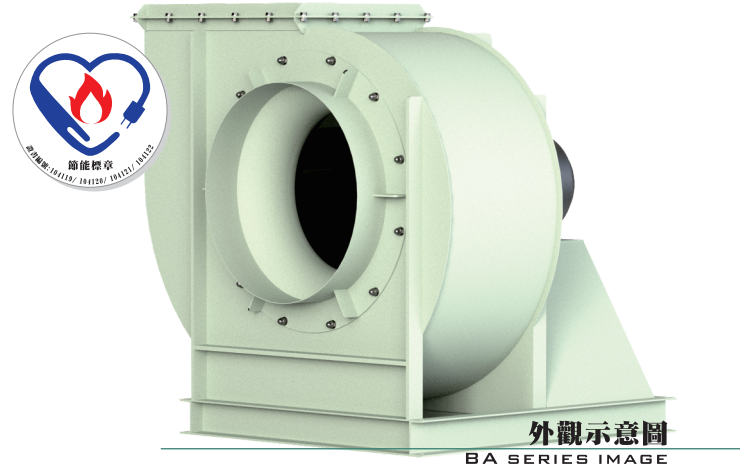

裝配方向視圖與尺寸 (Dimensions)

BA44-17 風機實際尺寸請依2D圖檔為準。

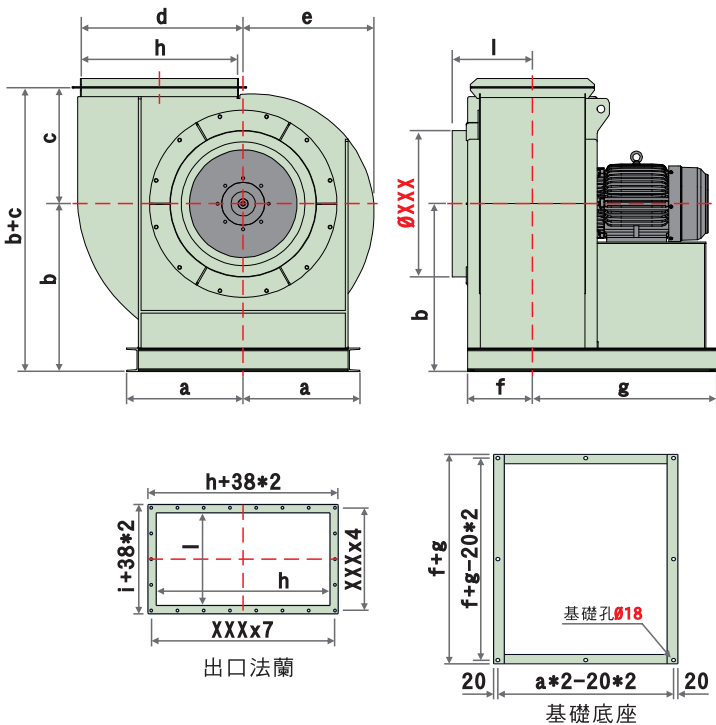

A向葉輪

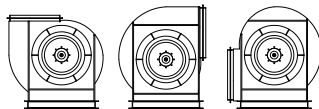

B向葉輪

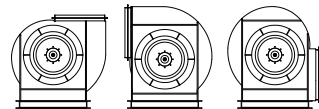

風機方向代號: F向 A向 D向 E向 B向 C向

性能曲線圖 (PERFORMANCE CURVES)

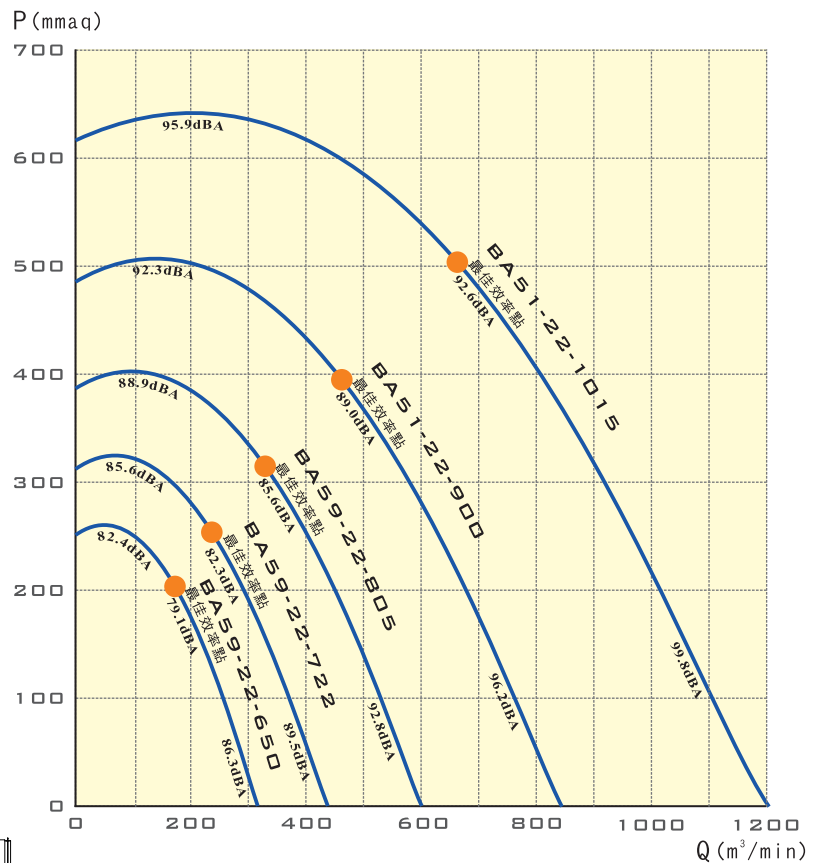

● 建議運用區：依ASHRAE-90.1標準，最高效率點下移15個百分點。

標準性能表 (STANDARD PERFORMANCE DATA)

| 型號           | 特性 | 馬力<br>OUTPUT POWER<br>HP | 頻率<br>FREQUENCY<br>Hz | 電壓<br>VOLTAGE<br>V | 相數<br>PHASE<br>Ø | 極數<br>POLES<br>P | 轉速<br>SPEED<br>RPM | 電流<br>CURRENT<br>A | 適用風量<br>AIR VOLUME<br>m³/min | 適用靜壓<br>STATIC PRESSURE<br>mmaq | 噪音<br>NOISE<br>dB | 重量<br>WEIGHT<br>Kg | 備註A<br>NOTE A |
|--------------|----|--------------------------|-----------------------|--------------------|------------------|------------------|--------------------|--------------------|------------------------------|---------------------------------|-------------------|--------------------|---------------|
| BA59-22-650  |    | 10                       | 60                    | 380                | 三                | 4                | 1765               | 14.5               | 210~175~140                  | 165~207~236                     | 77.0              | 約XXX               | N-1995        |
| BA59-22-722  |    | 20                       | 60                    | 380                | 三                | 4                | 1765               | 28.5               | 288~240~192                  | 204~256~291                     | 82.3              | 約XXX               | N-1995t       |
| BA59-22-805  |    | 30                       | 60                    | 380                | 三                | 4                | 1775               | 42.5               | 398~332~265                  | 253~318~361                     | 85.6              | 約XXX               | N-1995t       |
| BA59-22-900  |    | 50                       | 60                    | 380                | 三                | 4                | 1780               | 69.2               | 557~465~372                  | 317~398~452                     | 89.0              | 約XXX               | N-1995t       |
| BA59-22-1015 |    | 100                      | 60                    | 380                | 三                | 4                | 1780               | 139                | 798~665~532                  | 403~505~574                     | 92.6              | 約XXX               | N-1995t       |

- 性能測試，依AMCA-210 FIG. 15標準，已換算為標準狀態
- 噪音測試，依ISO-13347標準，量測為聲壓值，為工廠條件下測試
- 噪音為最高效率點之噪音值，測試方法為ISO 13347標準。
- 風機實際尺寸因型式不同而有所變動，請依2D圖檔為準。
- 電壓可指定，訂貨需備註使用電壓

表列風機重量 含馬達重量