

- 高效率透浦風機，FMEG可達75
- 本機取得台灣節能標章
- 本機選用高效率等級馬達
- 本機適用於各種機械製程排風
- 本機適用於各種機械製程所需之冷卻、烘乾
- 泛用於各種集塵機、水洗處理機之後段抽引

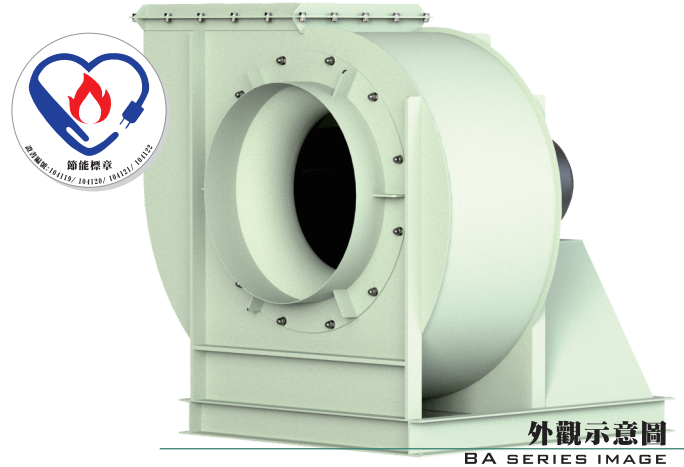

外觀示意圖  
BA SERIES IMAGE

裝配方向視圖與尺寸 (Dimensions)

BA44-17 風機實際尺寸請依2D圖檔為準。

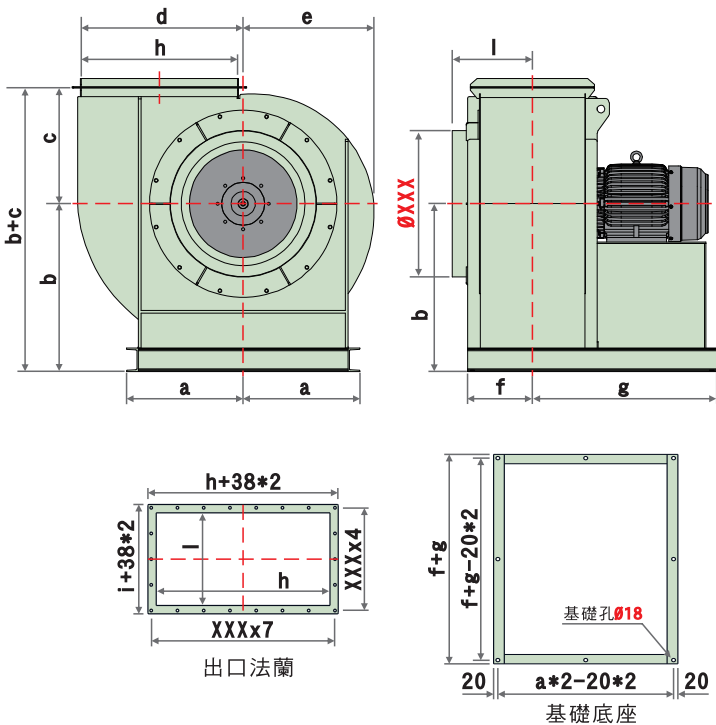

A向葉輪

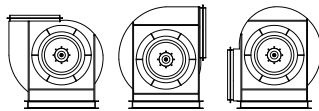

B向葉輪

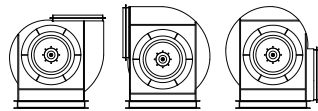

風機方向代號: F向 A向 D向 E向 B向 C向

性能曲線圖 (PERFORMANCE CURVES)

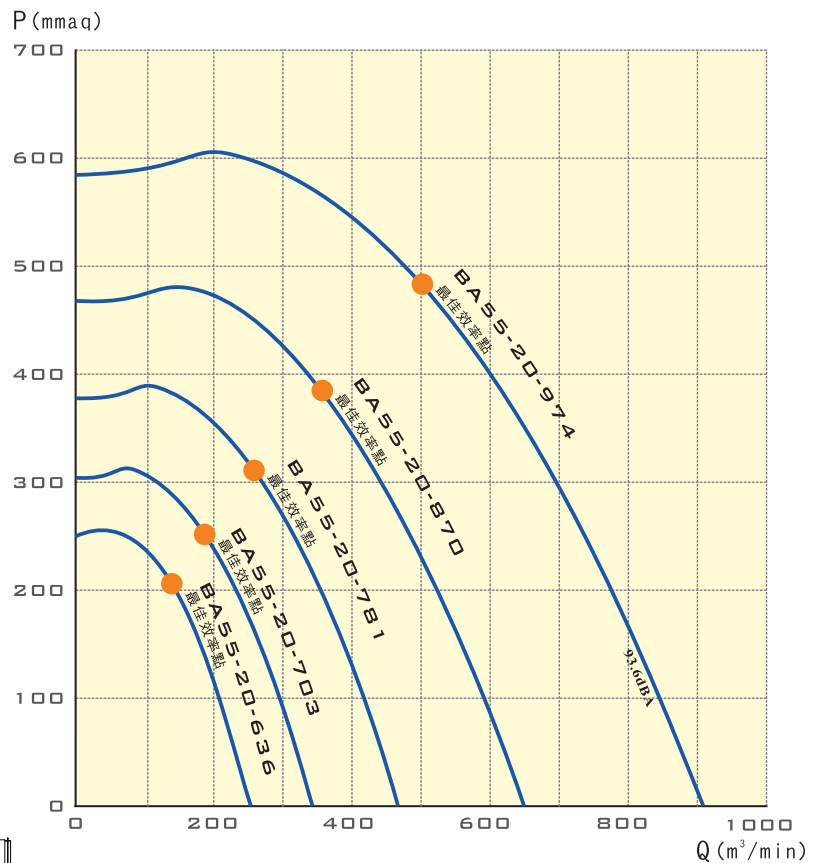

● 建議運用區: 依ASHRAE-90.1標準, 最高效率點下移15個百分點。

標準性能表 (STANDARD PERFORMANCE DATA)

型號	特性 OUTPUT POWER HP	馬力	頻率 FREQUENCY Hz	電壓 VOLTAGE V	相數 PHASE Ø	極數 POLES P	轉速 SPEED RPM	電流 CURRENT A	適用風量 AIR VOLUME m³/min	適用靜壓 STATIC PRESSURE mmaq	噪音 NOISE dB	重量 WEIGHT Kg	備註A NOTE A
BA55-20-636	10	10	60	380	三	4	1765	14.5	168~140~112	169~207~233	XXX	約XXX	N-1915
BA55-20-703	15	15	60	380	三	4	1765	21	227~189~152	207~253~285	XXX	約XXX	N-1915t
BA55-20-781	25	25	60	380	三	4	1775	36.2	312~260~208	255~313~352	XXX	約XXX	N-1915t
BA55-20-870	40	40	60	380	三	4	1775	56.7	431~359~287	316~388~436	XXX	約XXX	N-1915t
BA55-20-974	75	75	60	380	三	4	1785	167	604~503~402	396~486~547	XXX	約XXX	N-1915t

- 性能測試, 依AMCA-210 FIG. 15標準, 已換算為標準狀態
- 噪音測試, 依ISO-13347標準, 量測為聲壓值, 為工廠條件下測試
- 噪音為最高效率點之噪音值, 測試方法為ISO 13347標準。
- 風機實際尺寸因型式不同而有所變動, 請依2D圖檔為準。
- 電壓可指定, 訂貨需備註使用電壓

表列風機重量 含馬達重量