

- 高效率透浦風機，FMEG可達75
- 本機取得台灣節能標章
- 本機選用高效率等級馬達
- 本機適用於各種機械製程排風
- 本機適用於各種機械製程所需之冷卻、烘乾
- 泛用於各種集塵機、水洗處理機之後段抽引

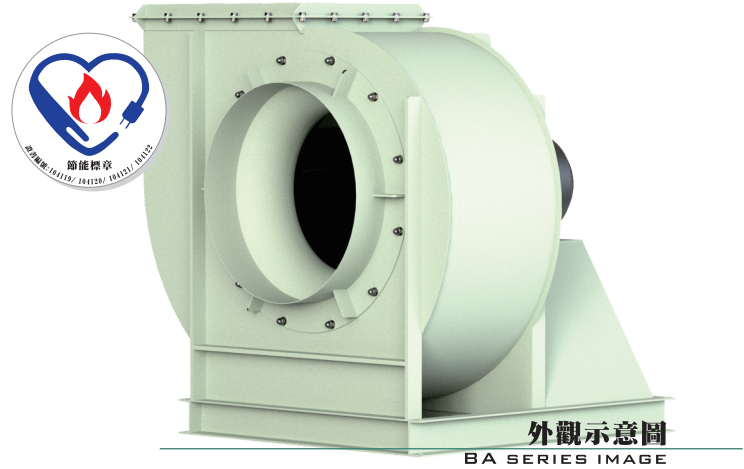

外觀示意圖
BA SERIES IMAGE

裝配方向視圖與尺寸 (Dimensions)

BA44-17 風機實際尺寸請依2D圖檔為準。

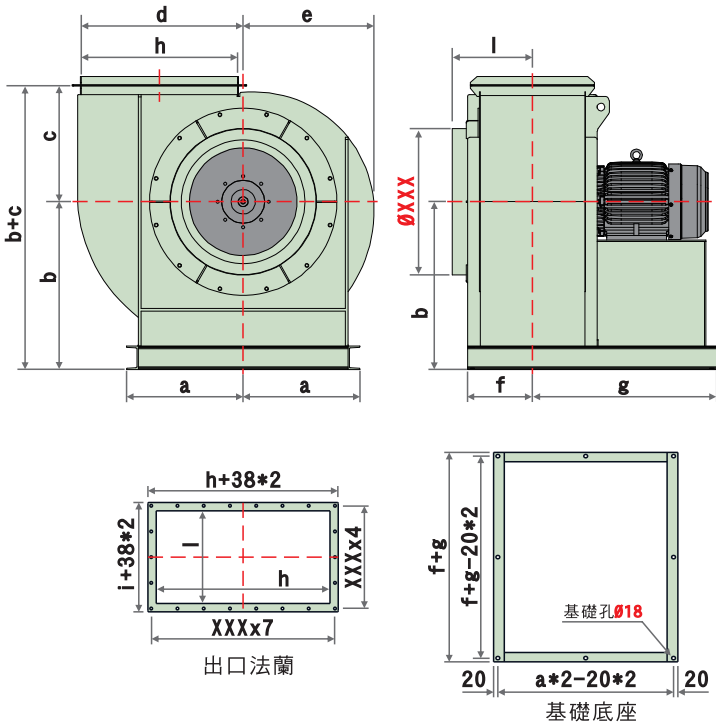

A向葉輪

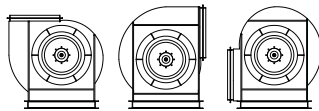

B向葉輪

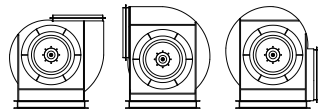

風機方向代號: F向 A向 D向 E向 B向 C向

性能曲線圖 (PERFORMANCE CURVES)

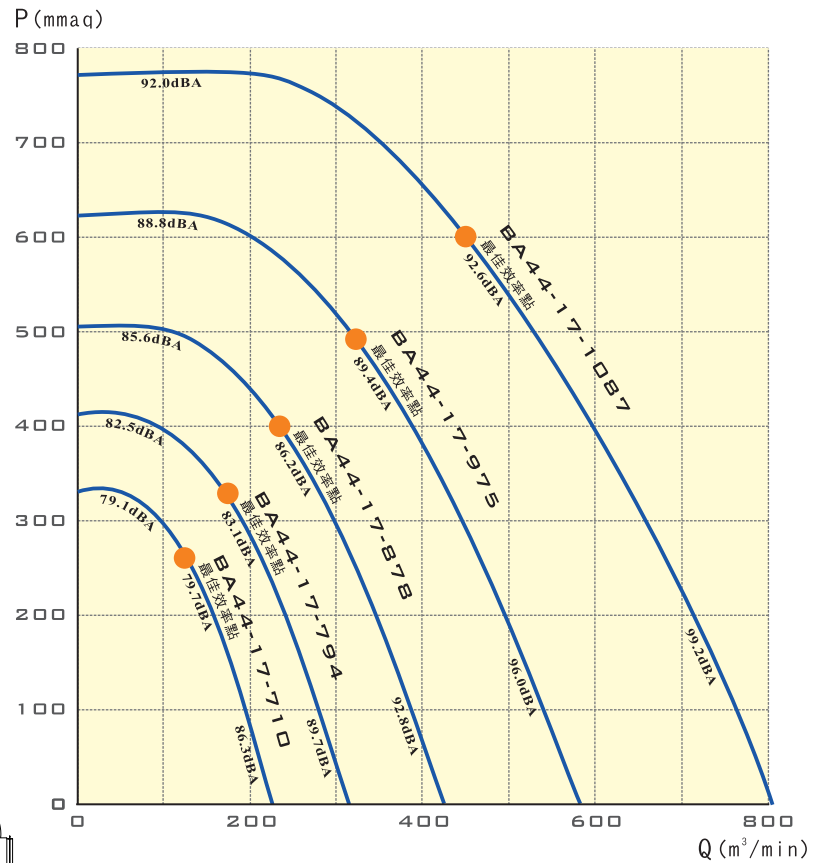

● 建議運用區：依ASHRAE-90.1標準，最高效率點下移15個百分點。

標準性能表 (STANDARD PERFORMANCE DATA)

型號	特性	馬力 OUTPUT POWER HP	頻率 FREQUENCY Hz	電壓 VOLTAGE V	相數 PHASE Ø	極數 POLES P	轉速 SPEED RPM	電流 CURRENT A	適用風量 AIR VOLUME m³/min	適用靜壓 STATIC PRESSURE mmaq	噪音 NOISE dB	重量 WEIGHT Kg	備註A NOTE A
BA44-17-710		10	60	380	三	4	1765	14.5	150~125~100	212~259~296	79.7	約XXX	N-1970
BA44-17-794		20	60	380	三	4	1765	28.5	210~175~140	265~324~370	83.1	約XXX	N-1970t
BA44-17-878		30	60	380	三	4	1775	42.5	284~236~189	324~397~452	86.2	約XXX	N-1970t
BA44-17-975		50	60	380	三	4	1780	69.2	389~324~259	400~490~558	89.4	約XXX	N-1970t
BA44-17-1087		100	60	380	三	4	1780	139	538~448~359	496~608~692	92.6	約XXX	N-1970t

- 性能測試，依AMCA-210 FIG. 15標準，已換算為標準狀態
- 噪音測試，依ISO-13347標準，量測為聲壓值，為工廠條件下測試
- 噪音為最高效率點之噪音值，測試方法為ISO 13347標準。
- 風機實際尺寸因型式不同而有所變動，請依2D圖檔為準。
- 電壓可指定，訂貨需備註使用電壓

表列風機重量 含馬達重量