

# TBNPS

## 產業專用風機

中壓大風量  
直結傳動



[WWW.CHC-FAN-BLOWER.COM](http://WWW.CHC-FAN-BLOWER.COM)



節能標章  
已取得產品917款



已取得產品150款

**低噪音·高效率·多種類**  
全面性的風機新選擇

關於質昌風機

CHC FANS AND BLOWERS MANUFACTURER



組立一廠  
Assemble Plant One



風洞實驗室  
Wind Tunnel Lab



鍍金工廠  
Sheet Metal Plant



扭力實驗室  
Torque Force Lab



組立二廠  
Assemble Plant Two

低噪音 - 高效率 - 多種類

LOW NOISE - HIGH EFFICIENCY - MULTI TYPES

性能卓越

超乎想像

質昌風機



## 關於TBNPS系列

ABOUT TBNPS SERIES

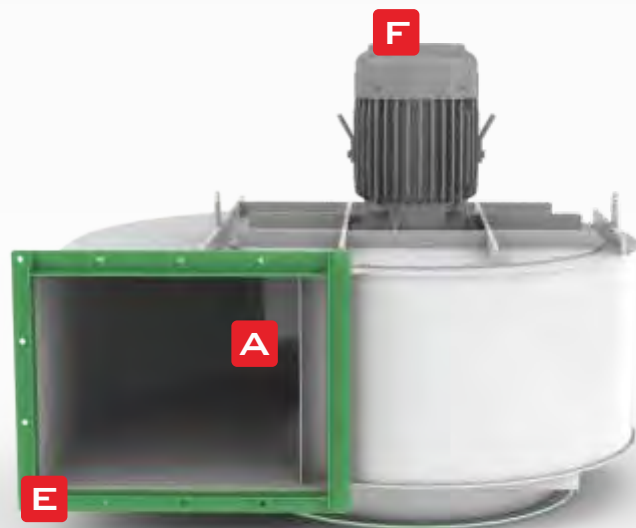

### A 葉輪 BACKWARD CURVED WHEEL

鋼板塑型  
單進口，透浦葉輪設計  
提供高效率運轉與低噪音需求環境  
葉輪運轉最佳化性能  
組裝前後，動靜平衡校正

### D 入風口&法蘭 INLET & FLANGE

入口圓管導流設計  
可配合尼龍風管、鋁質風管  
多種尺寸運用

### B 檢修口 HINGED ACCESS DOOR

鉸鏈式檢修門  
提供清潔風機機殼  
或檢查葉輪的可活動開口

### E 出風口&法蘭 OUTLET & FLANGE

出口導流設計  
考量風機性能

### C 風殼 HOUSING

鋼板塑型  
表面塗裝平整細緻  
易與各產業機械設備搭配  
外殼全周焊接，除去漏氣與漏油機會

### F 馬達 MOTOR & DRIVE

標準AC馬達  
直結式馬達傳動  
低噪音與低耗損  
可搭配各種機械設備與各國機電



C. 應用範例

● 廣泛適用於：

食品乾燥  
廚房機械  
熱風循環  
煙塵吹吸  
強制乾燥

機器乾燥  
空調系統  
除濕設備  
乾燥設備  
冷熱空調

工業吸塵  
食品機械  
空氣補給  
粉粒體輸送  
洗淨後吹乾

機械冷卻通風  
塑膠製程排風  
基本送風烘箱  
大型烘乾爐  
印刷機烘箱

UV印刷乾燥系統  
活性碳處理設備  
環保集塵之抽引用  
金屬表面塗裝乾燥  
瓦斯噴燃燒/焚化爐  
快速印刷製程油墨乾燥



噴漆水洗台專用



集塵過濾單機/系統運用



環保機械使用

D. 快速索引

機型 Type	馬力	頻率	電壓	相數	極數	轉數	滿載電流	最大風量		最大靜壓		入口尺寸	出口尺寸
	Output Power	Frequency	Voltage	Phase	Poles	R.P.M.	Current	Max Air Volumn	Max Static Pressure	INLET	OUTLET	MM	MM
	HP	HZ	V	∅	P	RPM	A	CMM	CFM	MMAQ	Pa	MM	MM
TBNPS-3046	3HP	60HZ	220	三	4	1788	8.1	161	5689	144	1411	∅480	500*315
TBNPS-3045	3HP	50HZ	380	三	4	1487	4.8	183	6466	121	1186	∅480	500*350
TBNPS-5046	5HP	60HZ	220	三	4	1787	12.9	218	7703	178	1744	∅480	500*350
TBNPS-5045	5HP	50HZ	380	三	4	1489	7.3	223	7880	156	1529	∅480	500*350
TBNPS-7546	7.5HP	60HZ	220	三	4	1790	18.6	281	9929	194	1901	∅565	600*380
TBNPS-7545	7.5HP	50HZ	380	三	4	1488	11.5	286	10106	210	2058	∅565	600*380
TBNPS-10046	10HP	60HZ	220	三	4	1790	24.4	354	12508	214	2097	∅680	680*435
TBNPS-10045	10HP	50HZ	380	三	4	1490	14.8	372	13145	220	2156	∅680	680*435
TBNPS-15046	15HP	60HZ	220	三	4	1779	36.3	469	16565	247	2421	∅720	700*460
TBNPS-15045	15HP	50HZ	380	三	4	1489	22.0	509	17986	239	2342	∅720	820*520
TBNPS-20046	20HP	60HZ	220	三	4	1770	49.2	523	18472	300	2945	∅720	720*470
TBNPS-3066	3HP	60HZ	220	三	6	1165	9.09	229	8088	121	1189	∅565	500*380
TBNPS-5066	5HP	60HZ	220	三	6	1184	14.9	289	10212	143	1401	∅660	600*425
TBNPS-7566	7.5HP	60HZ	220	三	6	1189	20.2	375	13251	156	1529	∅720	680*450
TBNPS-10066	10HP	60HZ	220	三	6	1194	28.4	449	15866	170	1666	∅820	720*520
TBNPS-15066	15HP	60HZ	220	三	6	1179	39.4	558	19709	193	1889	∅850	850*550

註：每系列機型為標準機種·其它同系列未載明機種·另行提供

TBNPS系列 性能索引  
PERFORMANCE INDEX

- 透浦風輪，直結傳動
- 全壓效率，可達80%以上
- 適用靜壓50~120mmaq
- 風機性能根據AMCA規範測試，性能數據可靠
- 專用於乾式噴房及水洗塗裝設備
- 廣泛運用於集塵抽引及活性炭處理設備
- 可運用於機械製程抽排風



TBNPS系列 外觀示意圖

TBNPS SERIES IMAGE

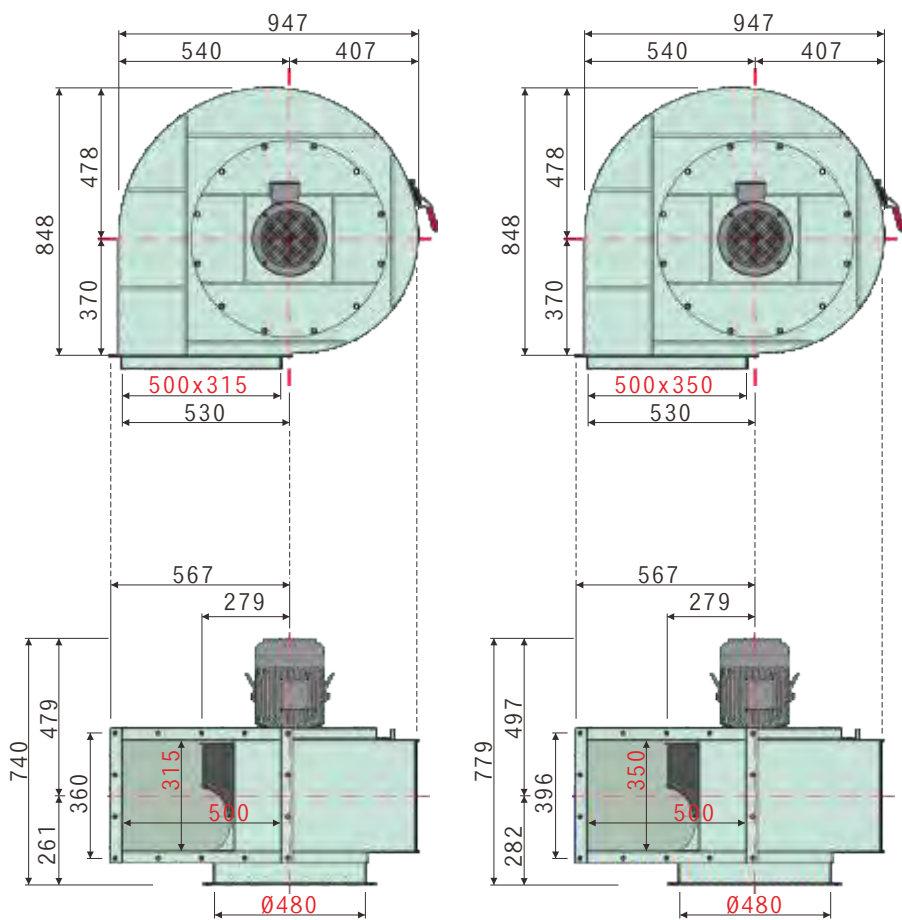

尺寸(毫米)  
DIMENSIONS(MM) **TBNPS-3046**

尺寸(毫米)  
DIMENSIONS(MM) **TBNPS-3045**

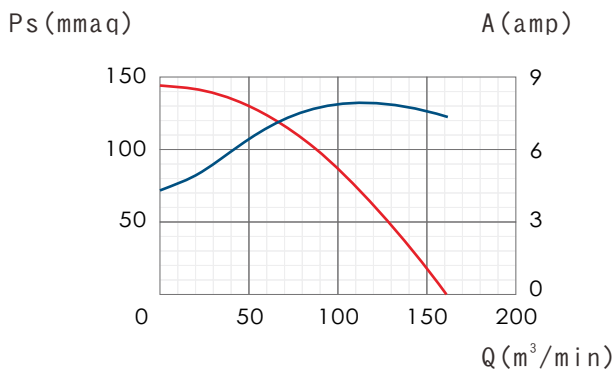

**TBNPS-3046**

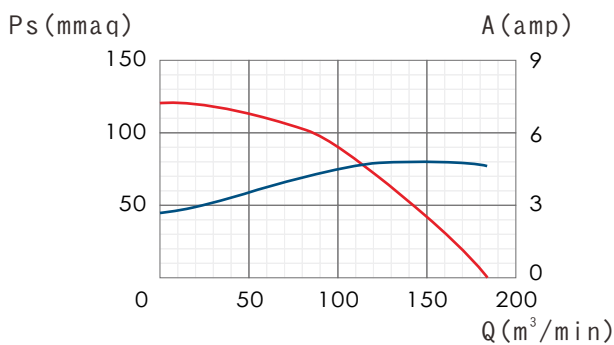

**TBNPS-3045**

特性	馬力	頻率	電壓	相數	極數	轉速	電流	最大風量	最大靜壓	入口尺寸	出口尺寸	重量	備註
型號	OUTPUT POWER HP	FREQUENCY Hz	VOLTAGE V	PHASE ∅	POLES P	SPEED RPM	CURRENT A	MAX AIR VOLUME m³/min ft³/min	MAX STATIC PRESSURE mmaq Pa	INLET mm	OUTLET mm	WEIGHT Kg	NOTE
TBNPS-3046	3HP	60	220	三	4	1788	8.1	161 5689	144 1411	∅480	500*315		TEST-361
TBNPS-3045	3HP	50	380	三	4	1487	4.8	183 6466	121 1186	∅480	500*350		TEST-362

本性能根據AMCA210 FIG. 15標準測試  
使用東元標準馬達  
60HZx3HP 額定電流 8.1A  
50HZx3HP 額定電流 4.8A

產品概述

PRODUCT OUTLINE DIAGRAM

- 透浦風輪，直結傳動
- 全壓效率高
- 適用靜壓50~150mmaq
- 風機性能根據AMCA規範測試，性能數據可靠
- 專用於乾式噴房及水洗塗裝設備
- 廣泛運用於集塵抽引及活性炭處理設備
- 可運用於機械製程抽排風



TBNPS系列 外觀示意圖  
TBNPS SERIES IMAGE

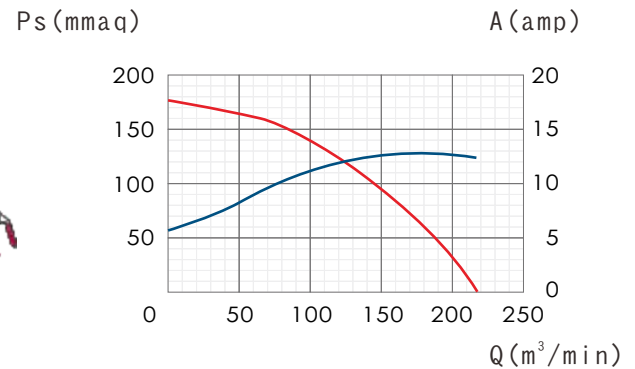
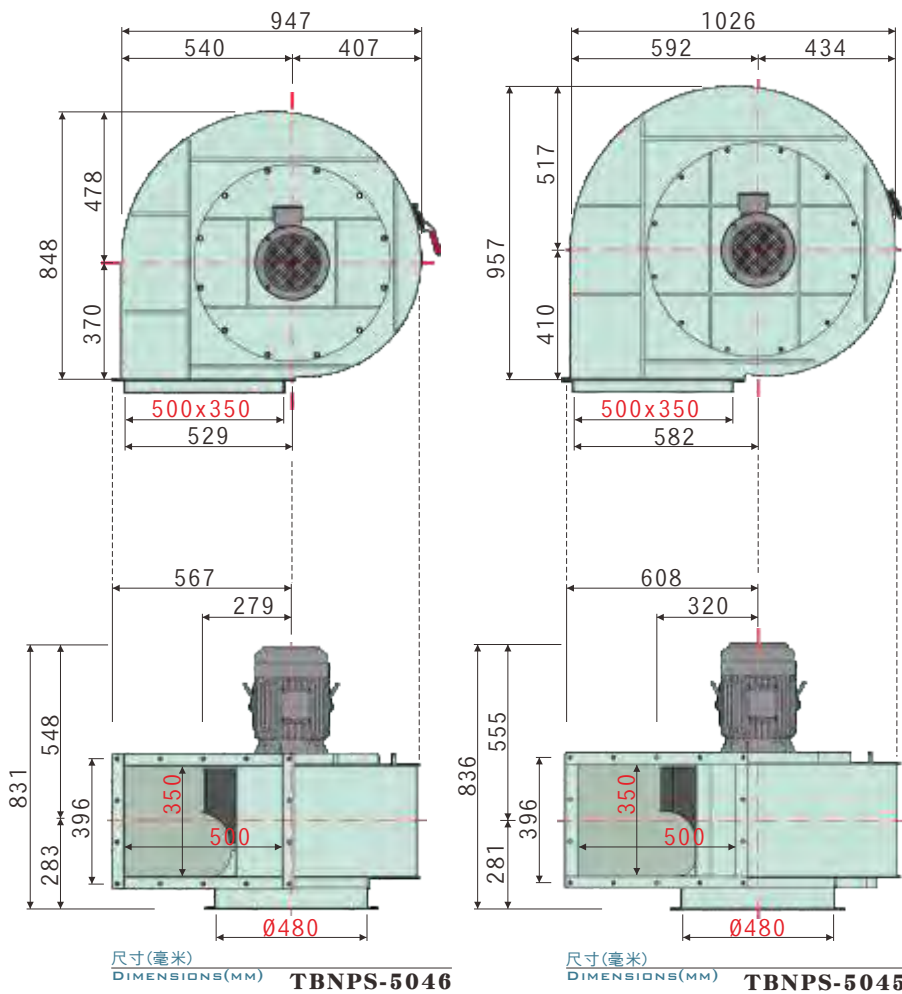

TBNPS-5046

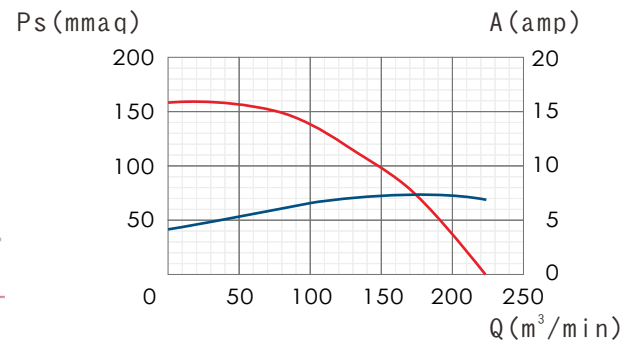

TBNPS-5045

特性	馬力	頻率	電壓	相數	極數	轉速	電流	最大風量	最大靜壓	入口尺寸	出口尺寸	重量	備註
型號	OUTPUT POWER HP	FREQUENCY Hz	VOLTAGE V	PHASE Ø	POLES P	SPEED RPM	CURRENT A	MAX AIRVOLUME m³/min ft³/min	MAX STATIC PRESSURE mmaq Pa	INLET mm	OUTLET mm	WEIGHT Kg	NOTE
TBNPS-5046	5HP	60	220	三	4	1787	12.9	218 7703	178 1744	Ø480	500*350		TEST-111
TBNPS-5045	5HP	50	380	三	4	1489	7.3	223 7880	156 1529	Ø480	500*350		TEST-106

本性能根據AMCA210 FIG. 15標準測試  
使用東元標準馬達  
60HZx5HP 額定電流 12.9A  
50HZx5HP 額定電流 7.3A

- 透浦風輪，直結傳動
- 全壓效率高
- 適用靜壓50~180mmaq
- 風機性能根據AMCA規範測試，性能數據可靠
- 專用於乾式噴房及水洗塗裝設備
- 廣泛運用於集塵抽引及活性炭處理設備
- 可運用於機械製程抽排風



TBNPS系列 外觀示意圖  
TBNPS SERIES IMAGE

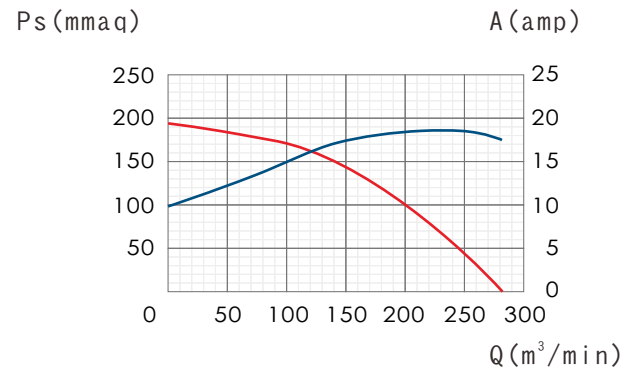
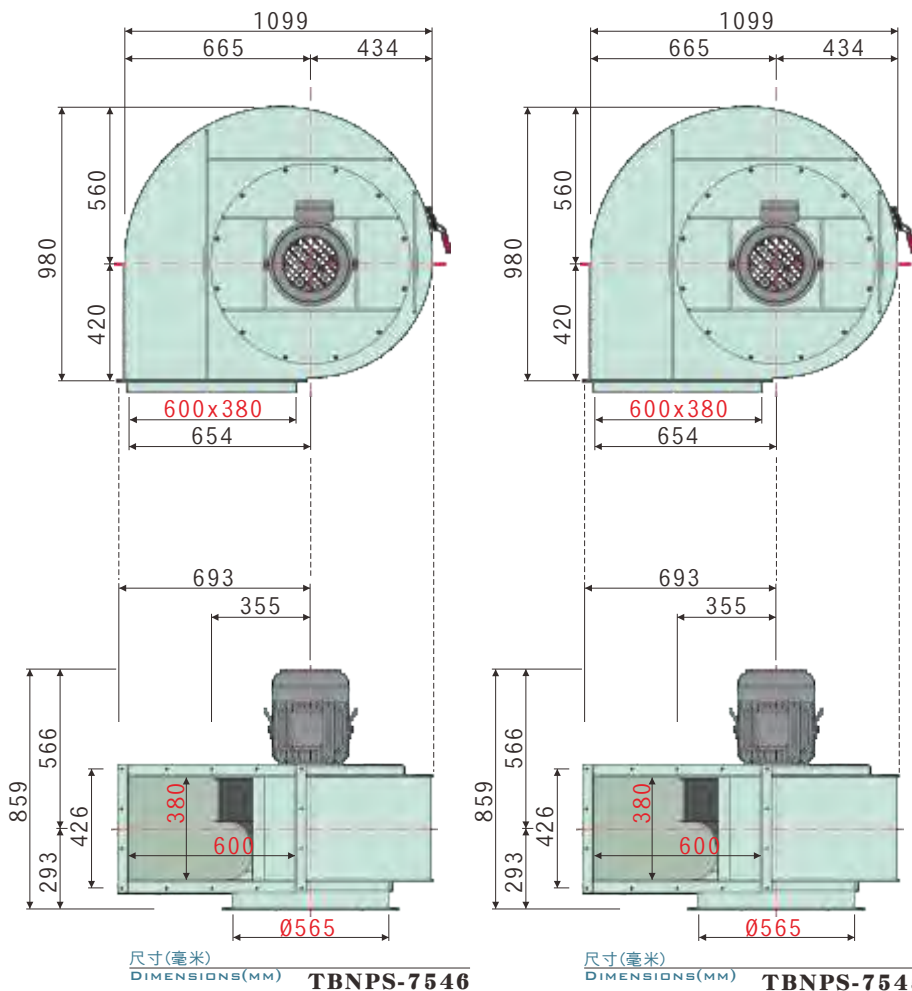

**TBNPS-7546**

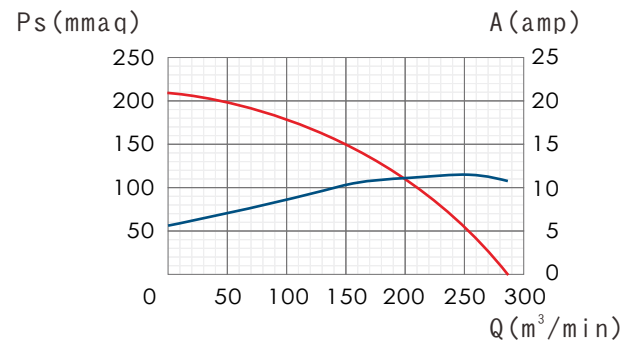

**TBNPS-7545**

特性	馬力	頻率	電壓	相數	極數	轉速	電流	最大風量	最大靜壓	入口尺寸	出口尺寸	重量	備註
型號	OUTPUT POWER HP	FREQUENCY Hz	VOLTAGE V	PHASE Ø	POLES P	SPEED RPM	CURRENT A	MAX AIR VOLUME m³/min ft³/min	MAX STATIC PRESSURE mmaq Pa	INLET mm	OUTLET mm	WEIGHT Kg	NOTE
TBNPS-7546	7.5HP	60	220	三	4	1790	18.6	281 9929	194 1902	Ø565	600*380		TEST-286
TBNPS-7545	7.5HP	50	380	三	4	1488	11.5	286 10106	210 2059	Ø565	600*380		TEST-191

本性能根據AMCA210 FIG. 15標準測試  
使用東元標準馬達  
60HZx7.5HP 額定電流 18.6A  
50HZx7.5HP 額定電流 11.5A



- 透浦風輪，直結傳動
- 全壓效率高
- 適用靜壓60~180mmaq
- 風機性能根據AMCA規範測試，性能數據可靠
- 專用於乾式噴房及水洗塗裝設備
- 廣泛運用於集塵抽引及活性炭處理設備
- 可運用於機械製程抽排風



TBNPS系列 外觀示意圖  
TBNPS SERIES IMAGE

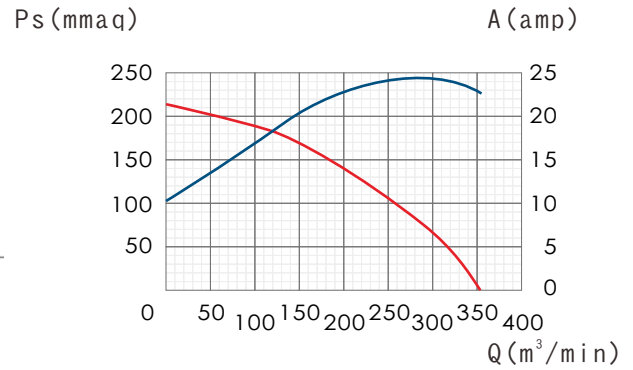
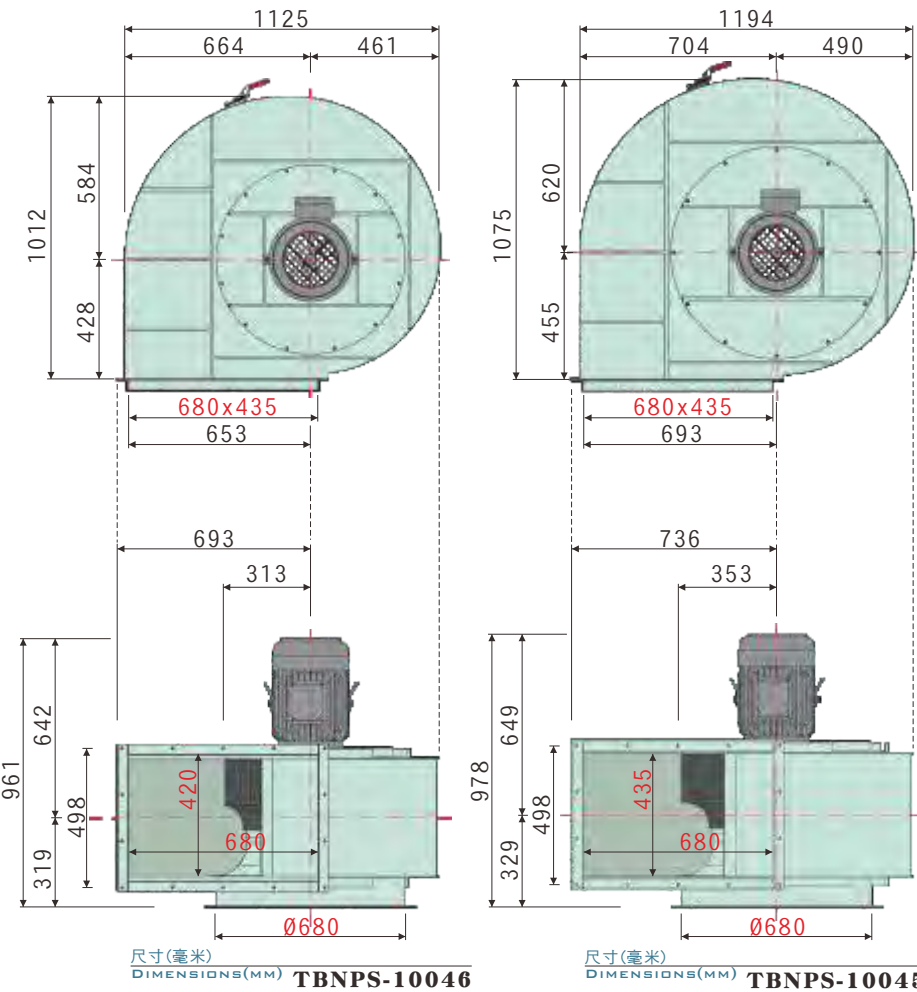

TBNPS-10046

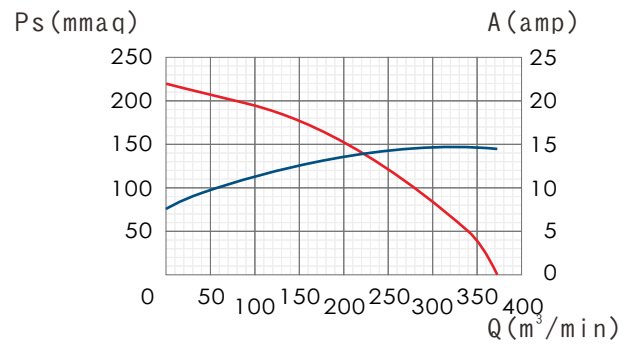

TBNPS-10045

特性	馬力	頻率	電壓	相數	極數	轉速	電流	最大風量	最大靜壓	入口尺寸	出口尺寸	重量	備註
型號	OUTPUT POWER HP	FREQUENCY Hz	VOLTAGE V	PHASE Ø	POLES P	SPEED RPM	CURRENT A	MAX AIR VOLUME m³/min ft³/min	MAX STATIC PRESSURE mmAq Pa	INLET mm	OUTLET mm	WEIGHT Kg	NOTE
TBNPS-10046	10HP	60	220	三	4	1790	24.4	354 12509	214 2097	Ø680	680*420		TEST-110
TBNPS-10045	10HP	50	380	三	4	1490	14.8	372 13145	220 2156	Ø680	680*435		TEST-192

本性能根據AMCA210 FIG. 15標準測試  
使用東元標準馬達  
60HZx10HP 額定電流24.4A  
50HZx10HP 額定電流14.8A



- 透浦風輪，直結傳動
- 全壓效率，可達82%以上
- TBNPS-15045適用靜壓70~200mmaq  
TBNPS-15046適用靜壓80~220mmaq
- 風機性能根據AMCA規範測試，性能數據可靠
- 專用於乾式噴房及水洗塗裝設備
- 廣泛運用於集塵抽引及活性炭處理設備
- 可運用於機械製程抽排風



TBNPS系列 外觀示意圖

TBNPS SERIES IMAGE

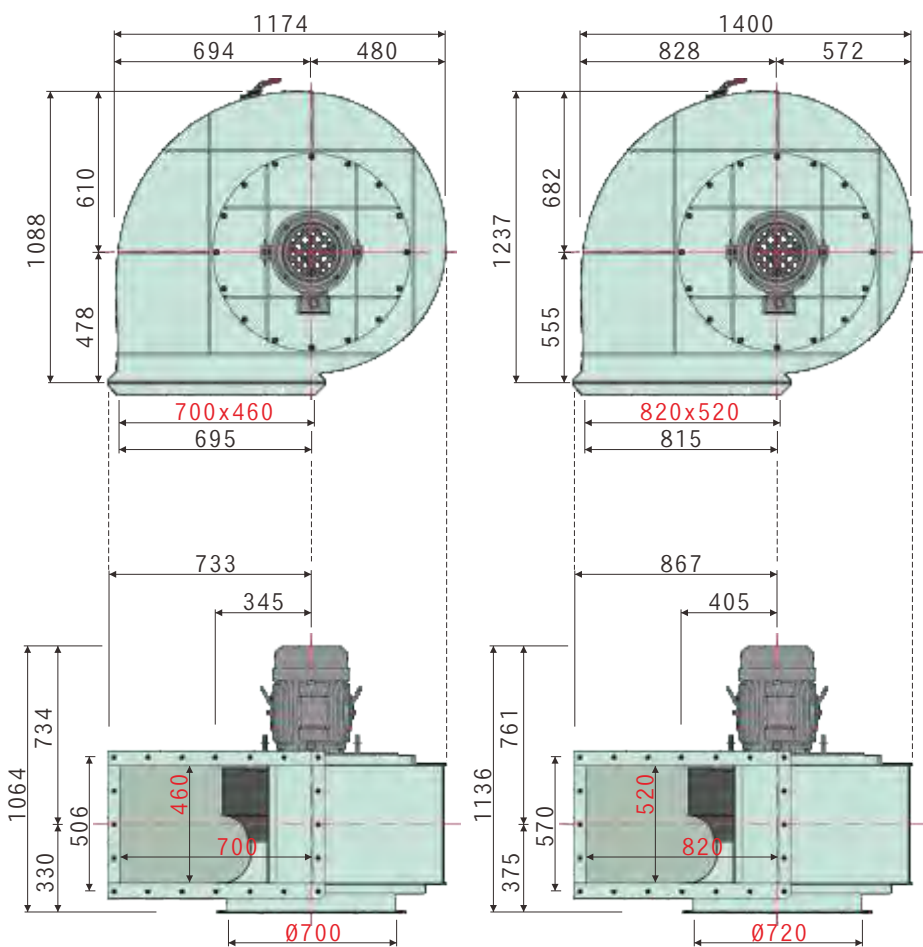

尺寸(毫米)  
DIMENSIONS(MM) TBNPS-15046

尺寸(毫米)  
DIMENSIONS(MM) TBNPS-15045

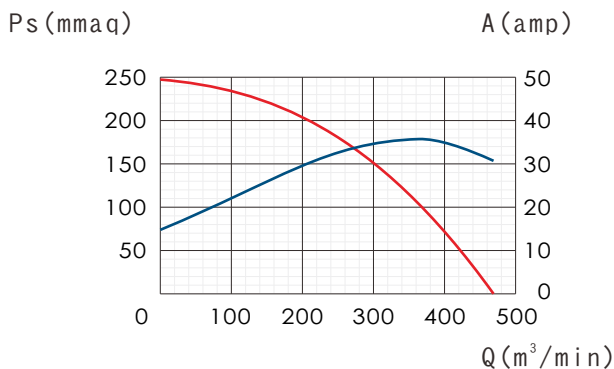

TBNPS-15046

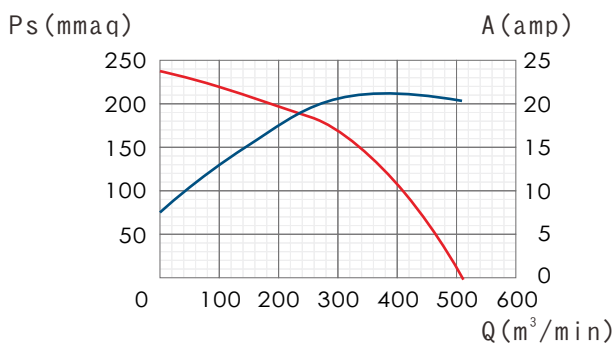

TBNPS-15045

特性 型號	馬力 OUTPUT POWER HP	頻率 FREQUENCY Hz	電壓 VOLTAGE V	相數 PHASE ∅	極數 POLES P	轉速 SPEED RPM	電流 CURRENT A	最大風量		最大靜壓		入口 尺寸 INLET mm	出口 尺寸 OUTLET mm	重量 WEIGHT Kg	備註 NOTE
								m³/min	ft³/min	mmaq	Pa				
TBNPS-15046	15HP	60	220	三	4	1779	36.3	469	16565	247	2421	∅720	700*460		N-1601
TBNPS-15045	15HP	50	380	三	4	1489	22.1	509	17986	239	2342	∅720	820*520		TEST-122

本性能根據AMCA210 FIG. 15標準測試  
使用東元標準馬達  
60HZx15HP 額定電流36.3A  
50HZx15HP 額定電流22.0A

- 透浦風輪，直結傳動
- 全壓效率，可達82%以上
- TBNPS-20046適用靜壓100~290mmaq
- 風機性能根據AMCA規範測試，性能數據可靠
- 專用於乾式噴房及水洗塗裝設備
- 廣泛運用於集塵抽引及活性炭處理設備
- 可運用於機械製程抽排風



TBNPS系列 外觀示意圖  
TBNPS SERIES IMAGE

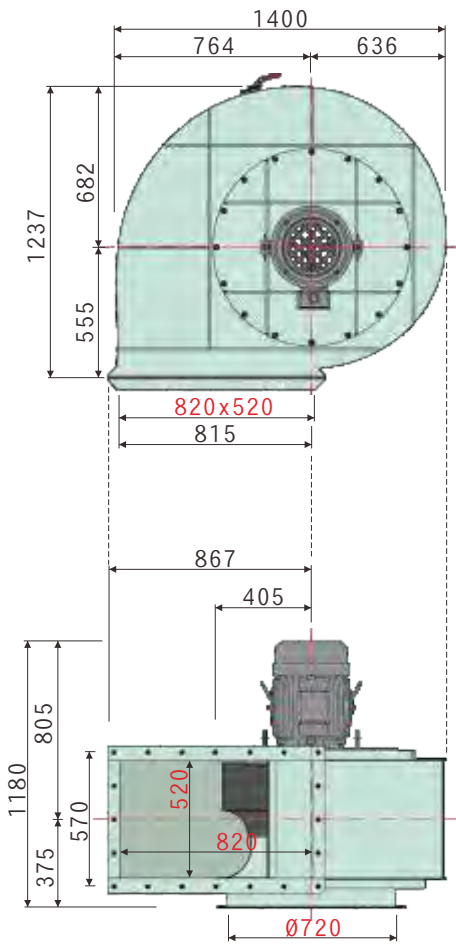

尺寸(毫米)  
DIMENSIONS(MM) TBNPS-20046

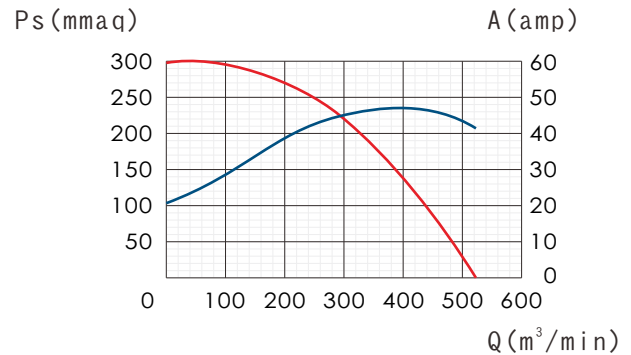

## TBNPS-20046

特性 型號	馬力 OUTPUT POWER HP	頻率 FREQUENCY Hz	電壓 VOLTAGE V	相數 PHASE Ø	極數 POLES P	轉速 SPEED RPM	電流 CURRENT A	最大風量 MAX AIR VOLUME		最大靜壓 MAX STATIC PRESSURE		入口 尺寸 INLET mm	出口 尺寸 OUTLET mm	重量 WEIGHT Kg	備註 NOTE
								m³/min	ft³/min	mmaq	Pa				
TBNPS-20046	20HP	60	220	三	4	1770	49.2	523	18472	300	2945	Ø720	720*470		N-2072

本性能根據AMCA210 FIG. 15標準測試  
使用東元標準馬達  
60HZx20HP 額定電流49.2A

- 透浦風輪，直結傳動
- 全壓效率，可達82%以上
- TBNPS-3066適用靜壓30~110mmaq  
TBNPS-5066適用靜壓50~135mmaq
- 風機性能根據AMCA規範測試，性能數據可靠
- 專用於乾式噴房及水洗塗裝設備
- 廣泛運用於集塵抽引及活性炭處理設備
- 可運用於機械製程抽排風



TBNPS系列 外觀示意圖  
TBNPS SERIES IMAGE

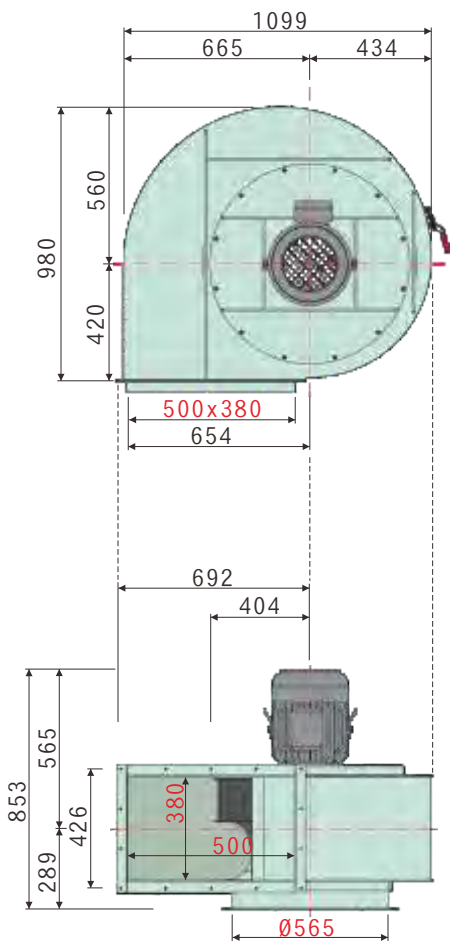

尺寸(毫米)  
DIMENSIONS(MM) TBNPS-3066

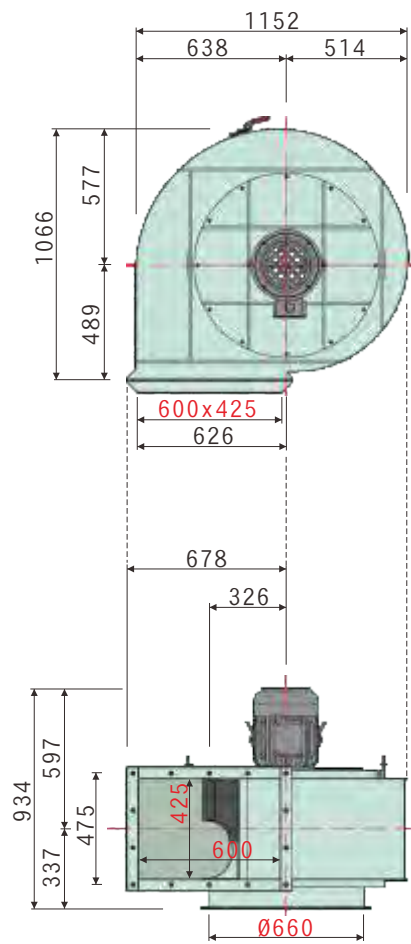

尺寸(毫米)  
DIMENSIONS(MM) TBNPS-5066

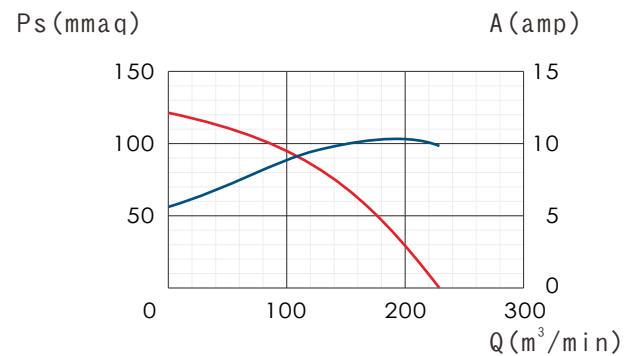

TBNPS-3066

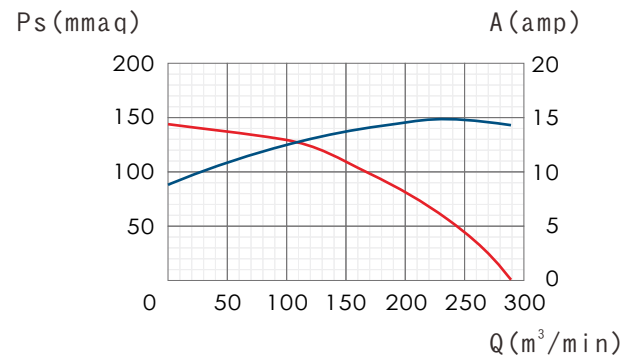

TBNPS-5066

特性	馬力	頻率	電壓	相數	極數	轉速	電流	最大風量	最大靜壓	入口尺寸	出口尺寸	重量	備註
型號	OUTPUT POWER HP	FREQUENCY Hz	VOLTAGE V	PHASE Ø	POLES P	SPEED RPM	CURRENT A	MAX AIR VOLUME m³/min ft³/min	MAX STATIC PRESSURE mmaq Pa	INLET mm	OUTLET mm	WEIGHT Kg	NOTE
TBNPS-3066	3HP	60	220	三	6	1165	9.09	229 8088	121 1189	Ø565	500*380		N-1433
TBNPS-5066	5HP	60	220	三	6	1184	14.9	289 10212	143 1401	Ø660	600*425		TEST-109

本性能根據AMCA210 FIG. 15標準測試  
使用東元標準馬達  
60HZx3HP 額定電流 9.09A  
60HZx5HP 額定電流 14.9A

- 透浦風輪，直結傳動
- 全壓效率，可達82%以上
- TBNPS-7566適用靜壓50~135mmaq  
TBNPS-10066適用靜壓50~150mmaq
- 風機性能根據AMCA規範測試，性能數據可靠
- 專用於乾式噴房及水洗塗裝設備
- 廣泛運用於集塵抽引及活性炭處理設備
- 可運用於機械製程抽排風



TBNPS系列 外觀示意圖  
TBNPS SERIES IMAGE

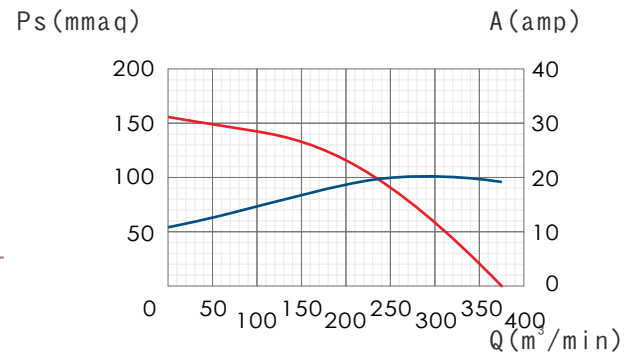
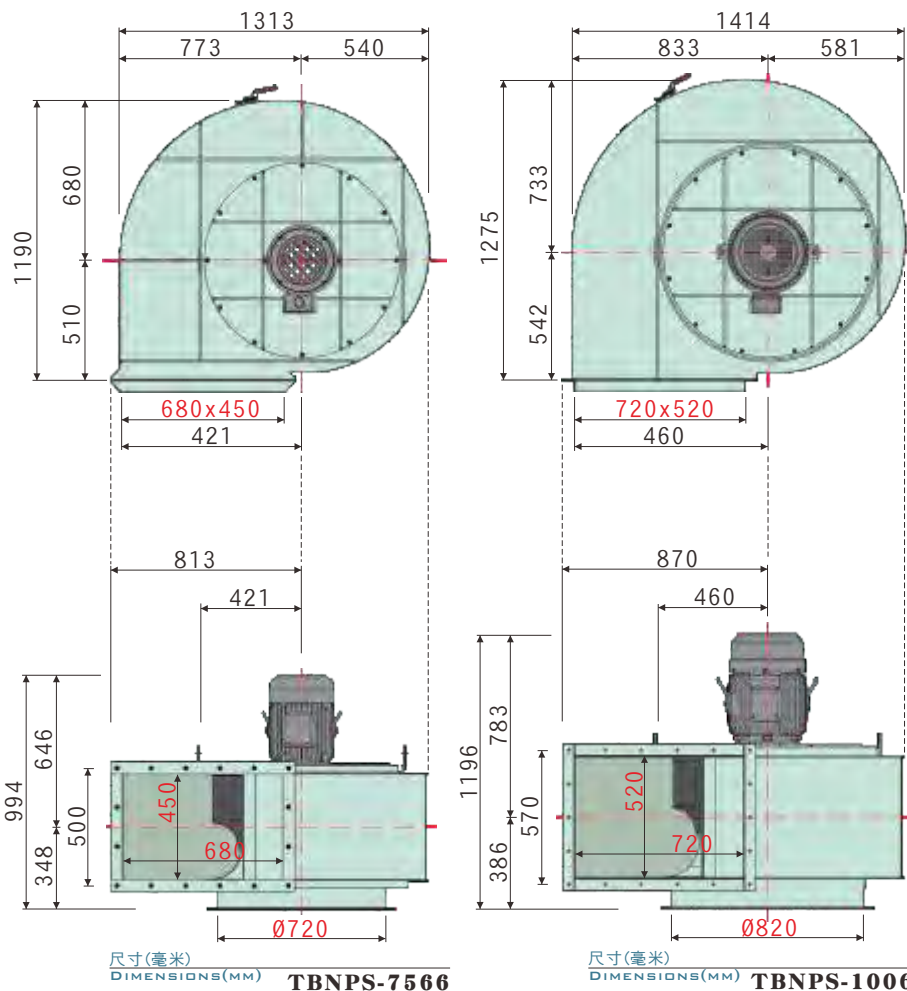

TBNPS-7566

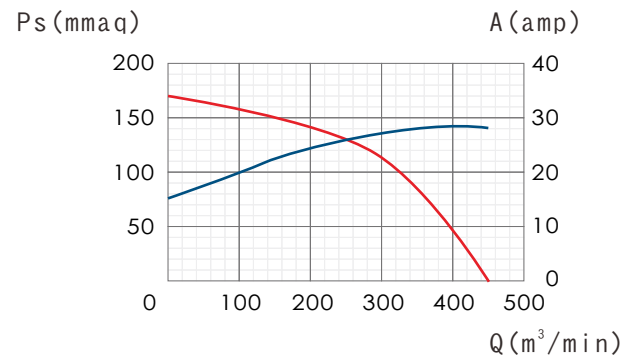

TBNPS-10066

特性	馬力	頻率	電壓	相數	極數	轉速	電流	最大風量		最大靜壓		入口尺寸	出口尺寸	重量	備註
型號	OUTPUT POWER HP	FREQUENCY Hz	VOLTAGE V	PHASE Ø	POLES P	SPEED RPM	CURRENT A	MAX AIR VOLUME m <sup>3</sup> /min ft <sup>3</sup> /min		MAX STATIC PRESSURE mmAq Pa		INLET mm	OUTLET mm	WEIGHT Kg	NOTE
TBNPS-7566	7.5HP	60	220	三	6	1189	20.2	375	13251	156	1529	Ø720	680*450		TEST-077
TBNPS-10066	10HP	60	220	三	6	1194	28.4	449	15866	170	1666	Ø820	720*520		TEST-097

本性能根據AMCA210 FIG. 15標準測試  
使用東元標準馬達  
60HZx7.5HP 額定電流 20.2A  
60HZx 10HP 額定電流 28.4A



- 透浦風輪，直結傳動
- 全壓效率，可達82%以上
- TBNPS-15066適用靜壓70~180mmaq
- 風機性能根據AMCA規範測試，性能數據可靠
- 專用於乾式噴房及水洗塗裝設備
- 廣泛運用於集塵抽引及活性炭處理設備
- 可運用於機械製程抽排風



TBNPS系列 外觀示意圖  
TBNPS SERIES IMAGE

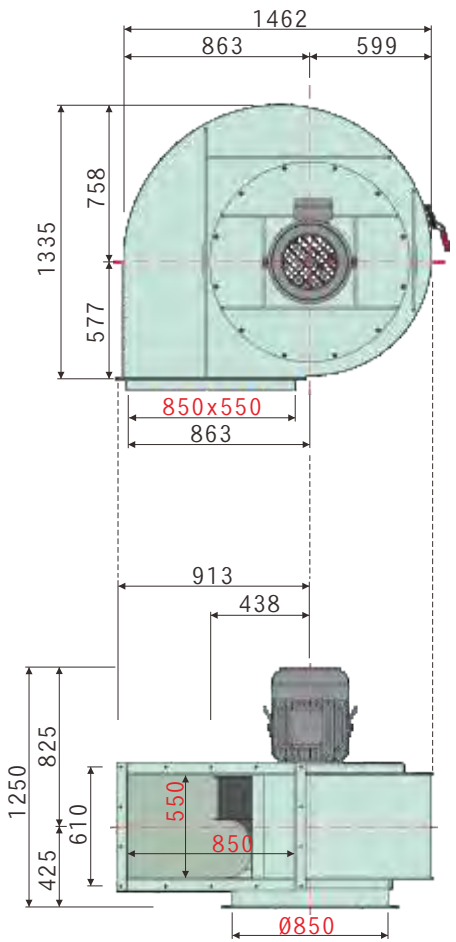

尺寸(毫米)  
DIMENSIONS(MM) TBNPS-15066

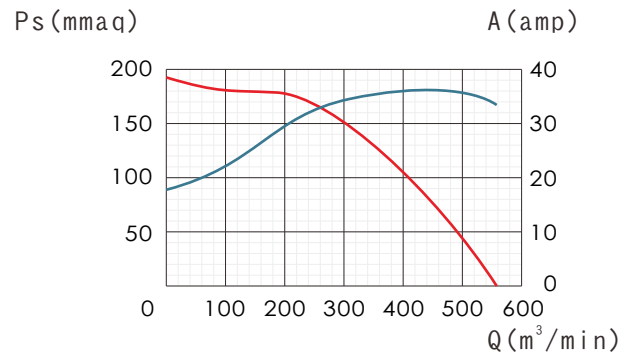

TBNPS-15066

特性 型號	馬力 OUTPUT POWER HP	頻率 FREQUENCY Hz	電壓 VOLTAGE V	相數 PHASE Ø	極數 POLES P	轉速 SPEED RPM	電流 CURRENT A	最大風量		最大靜壓		入口 尺寸 INLET mm	出口 尺寸 OUTLET mm	重量 WEIGHT Kg	備註 NOTE
								m³/min	ft³/min	mmaq	Pa				
TBNPS-15066	15HP	60	220	三	6	1179	39.4	558	19709	193	1889	Ø850	850*550		N-1277

本性能根據AMCA210 FIG. 15標準測試  
使用東元標準馬達  
60HZx15HP 額定電流39.4A

A. 風壓單位換算

單位	Kgf/cm <sup>2</sup>	Mpa	Bar	KPa	mBar	psi	mmAq	mmHg	atm
Kgf/cm <sup>2</sup>	1	0.0980665	0.980665	98.0665	980.665	14.2231	10,000	735.559	0.96784
Mpa	10.19716	1	10	1,000	10,000	145.036	101,971.60	7,500.61	9.8692
Bar	1.01972	0.1	1	100	1,000	14.5036	10,197.16	750.062	0.98692
KPa	0.010197	0.001	0.01	1	10	0.145	101.9716	7.50062	0.009869
MBar	0.0010197	0.0001	0.001	0.1	1	0.0145	10.19716	0.750062	0.0009869
psi	0.07031	0.006895	0.06895	6.895	68.95	1	703.08	51.7157	0.06805
mmAq	0.0001	0.0000098	0.000098	0.009806	0.098	0.0014223	1	0.0735559	0.0000967
mmHg	0.0013595	0.0001332	0.0013332	0.13332	1.33321	0.0193364	13.5951	1	0.0013157
atm	1.033228	0.101325	1.0132506	101.325	1013.2506	14.69574	10,332.28	760	1

B. 風量單位換算

單位	CFS	CFM	CMS	CMM	CMH	L/s	L/min
CFS	1	60	0.0283	1.698	101.9	28.3	1690
CFM	0.167	1	0.00047	0.0283	1.698	0.472	28.3
CMS	35.3	2118	1	60	3600	1000	60000
CMM	0.588	35.35	0.0167	1	60	16.7	1000
CMH	0.00981	0.588	0.000277	0.0167	1	0.277	16.7
L/s	0.0353	2.118	0.001	0.06	3.6	1	60
L/min	0.000588	60	0.0000167	0.001	0.06	0.0167	1

CFM : Cubic Feet Per Minute-立方英尺/分(ft<sup>3</sup>/min)  
 CMM : Cubic Meter Per Minute-立方公尺/分(m<sup>3</sup>/min)  
 CFS : Cubic Feet Per Second-立方英尺/秒(ft<sup>3</sup>/s)  
 CMS : Cubic Meter Per Second-立方公尺/秒(m<sup>3</sup>/s)  
 CMH : Cubic Meter Peter Hour-立方公尺/時(m<sup>3</sup>/h)

C. 功率單位換算

單位	KW	HP	kg-m/sec	kcal/sec	PS	ft-lb/sec	BTU/sec
KW	1	1.34104	101.97	0.2389	1.3596	737.6	0.948
HP	0.7457	1	76.1035	0.1781	0.0138	550.055	0.707
kg-m/sec	0.009807	0.01314	1	0.002343	0.01333	7.233	0.009297
kcal/sec	4.186	5.61331	426.9	1	5.91	3087	3.968
PS	0.7355	0.98635	75	0.1757	1	542.5	0.6973
ft-lb/sec	0.001356	0.001818	0.1383	0.033239	0.001843	1	0.001285
BTU/sec	1.055	1.41442	107.6	0.252	1.434	778	1

# 質昌風機

CHC FAN AND BLOWER CORP.

V18



質昌風機 搜尋

CHC FAN 搜尋

質昌風機  
電話TEL: 04-2276-9613  
傳真FAX: 04-2276-6842  
網址 WEBSITE: www.chc-fan-blower.com  
郵件 E-MAIL: host@cfb.tw  
台中市太平區永成路63號  
TAICHUNG, TAIWAN