

- 高效率透浦風機，FEG可達80
- 本機取得台灣節能標章及大陸GB認證
- 本機選用高效率等級馬達
- 本機適用於各種機械製程排風
- 本機適用於各種機械製程所需之冷卻、烘乾
- 泛用於各種集塵機、水洗處理機之後段抽引

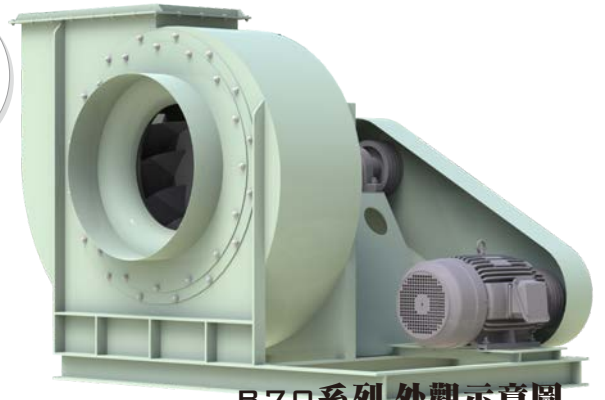

B70系列外觀示意圖
B70 SERIES IMAGE

性能曲線圖 (PERFORMANCE CURVES)

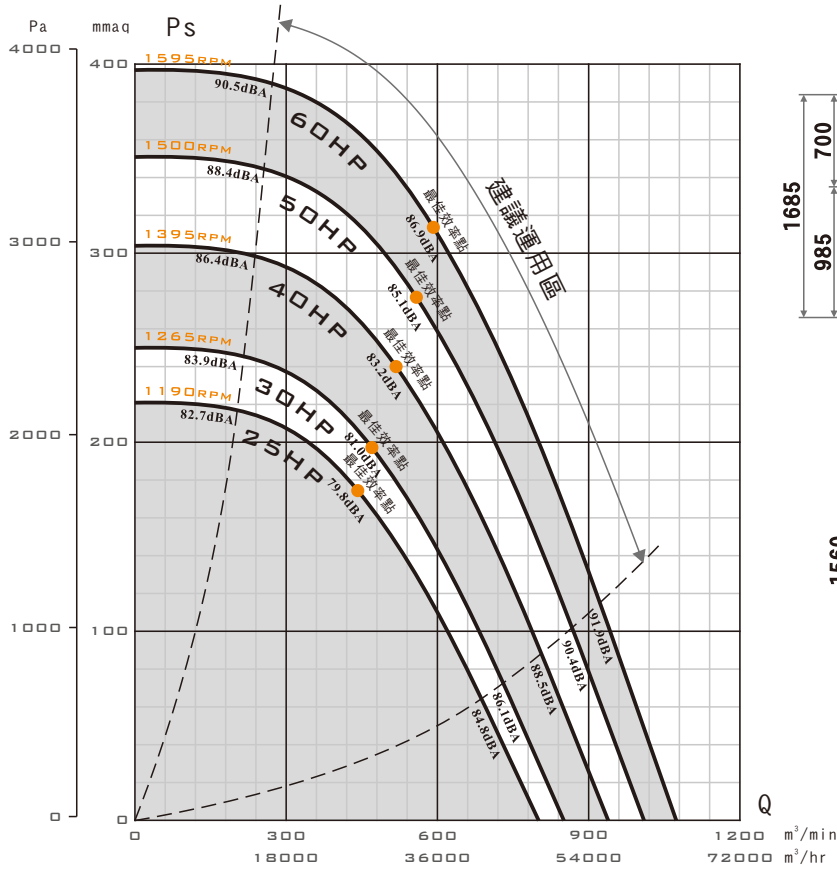

● 建議運用區：依ASHRAE-90.1標準，最高效率點下移15個百分點。

裝配方向視圖與尺寸 (DIMENSIONS)

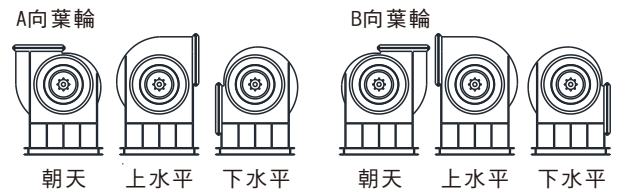
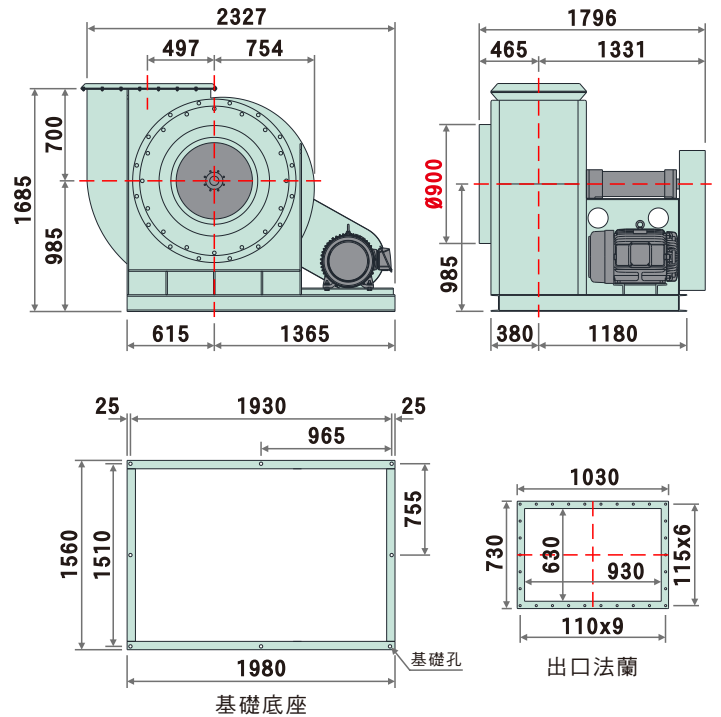

標準性能表 (STANDARD PERFORMANCE DATA)

特性	馬力	頻率	電壓	相數	極數	轉速	電流	最大風量	最大靜壓	噪音	重量	備註A	備註B
型號	OUTPUT POWER HP	FREQUENCY Hz	VOLTAGE V	PHASE Ø	POLES P	SPEED RPM	CURRENT A	MAX AIRVOLUME m³/min	MAX STATIC PRESSURE mmAq Pa	NOISE dB	WEIGHT Kg	NOTE A	NOTE B
B70-1000	25	60	220/380	三	4	1190	61.6/35.7	800.9	221.0 2168	78.8	約1224	200-300	N-1553t
	30	60	220/380	三	4	1265	75.7/43.8	851.4	249.8 2450	81.0	約1224	200-280	N-1553t
	40	60	220/380	三	4	1395	97.3/56.3	938.9	303.7 2980	83.2	約1251	200-250	N-1553t
	50	60	220/380	三	4	1500	125/72.4	1009.5	351.2 3445	85.1	約1388	200-236	N-1553t
	60	60	220/380	三	4	1595	145/83.9	1073.5	397.1 3895	86.9	約1388	200-224	N-1553t

● 以上配置為出廠標準轉速，若需變更轉速、更改性能需另行通知。
 ● 風機性能以ANSI/AMCA 210、ISO-5801標準測試。
 ● 風機實際尺寸因軸承組型式不同而有所變動，請依2D圖檔為準。
 ● 風機實際轉速因皮帶輪之規格尺寸而變動，性能略有改變。
 表列風機重量 含馬達重量