

- 高效率透浦風機，FEG可達85
- 本機取得台灣節能標章及大陸GB認證
- 本機選用高效率等級馬達
- 本機適用於各種機械製程排風
- 本機適用於各種機械製程所需之冷卻、烘乾
- 泛用於各種集塵機、水洗處理機之後段抽引

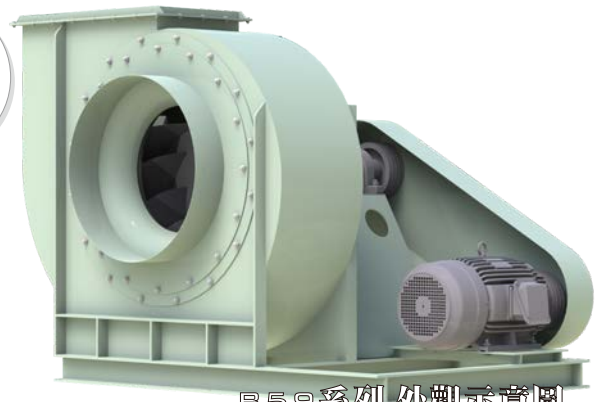

B59系列外觀示意圖  
B59 SERIES IMAGE

性能曲線圖 (PERFORMANCE CURVES)

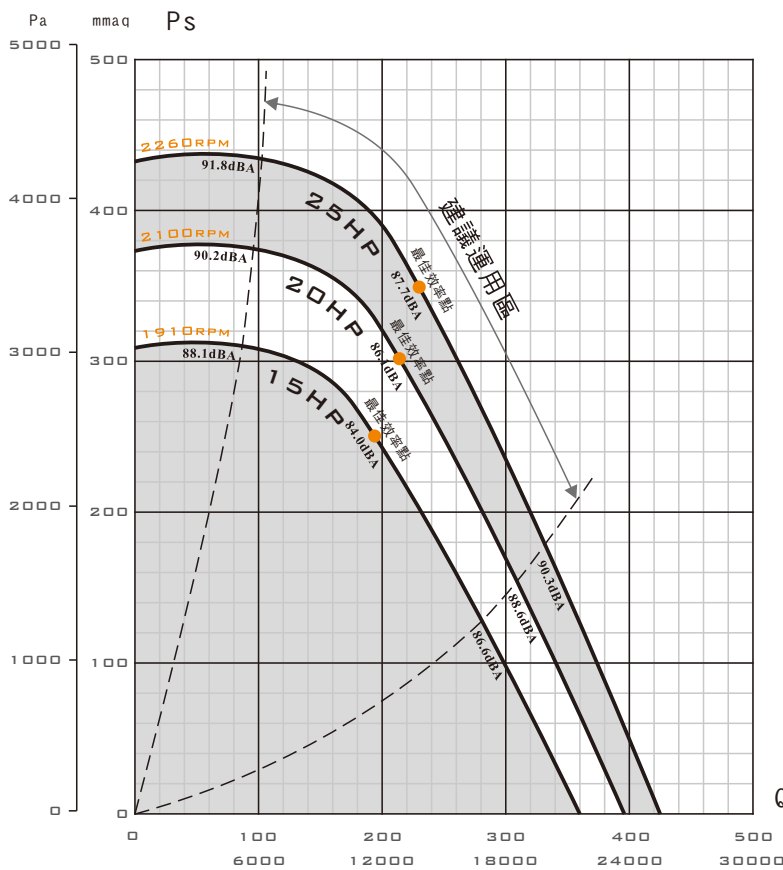

裝配方向視圖與尺寸 (DIMENSIONS)

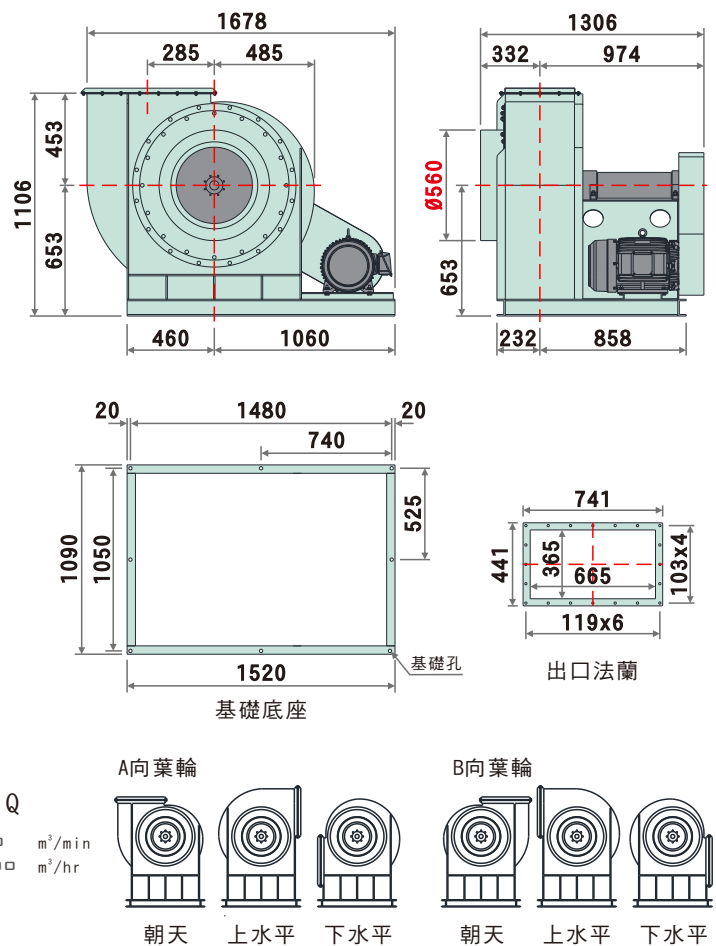

標準性能表 (STANDARD PERFORMANCE DATA)

| 特性      | 馬力                 | 頻率              | 電壓           | 相數         | 極數         | 轉速           | 電流           | 最大風量                     | 最大靜壓                           | 噪音          | 重量           | 備註A     | 備註B     |
|---------|--------------------|-----------------|--------------|------------|------------|--------------|--------------|--------------------------|--------------------------------|-------------|--------------|---------|---------|
| 型號      | OUTPUT POWER<br>HP | FREQUENCY<br>Hz | VOLTAGE<br>V | PHASE<br>Ø | POLES<br>P | SPEED<br>RPM | CURRENT<br>A | MAX AIR VOLUME<br>m³/min | MAX STATIC PRESSURE<br>mmAq Pa | NOISE<br>dB | WEIGHT<br>Kg | NOTE A  | NOTE B  |
| B59-710 | 15                 | 60              | 220/380      | 三          | 4          | 1910         | 37.5/21.7    | 360.1                    | 313.1 3072                     | 84.0        | 約660         | 200-190 | N-1487t |
|         | 20                 | 60              | 220/380      | 三          | 4          | 2100         | 48.8/28.3    | 395.9                    | 378.5 3713                     | 86.1        | 約670         | 224-190 | N-1487t |
|         | 25                 | 60              | 220/380      | 三          | 4          | 2260         | 61.6/35.7    | 426.1                    | 438.4 4300                     | 87.7        | 約730         | 236-190 | N-1487t |

- 以上配置為出廠標準轉速，若需變更轉速、更改性能需另行通知。
  - 風機實際尺寸因軸承組型式不同而有所從動，請依2D圖檔為準。
  - 風機性能以ANSI/AMCA 210、ISO-5801標準測試。
  - 風機實際轉速因皮帶輪之規格尺寸而從動，性能略有改變。
  - 噪音為最高效率點之噪音值，測試方法為ISO 13347標準。
- 表列風機重量 含馬達重量